

HIDRANTES DE SUPERFICIE



GALERNA CD

CON CARCASA PROTECTORA
DE RACORES



GALERNA CD-S

SIN CARCASA PROTECTORA
DE RACORES



GALERNA CD

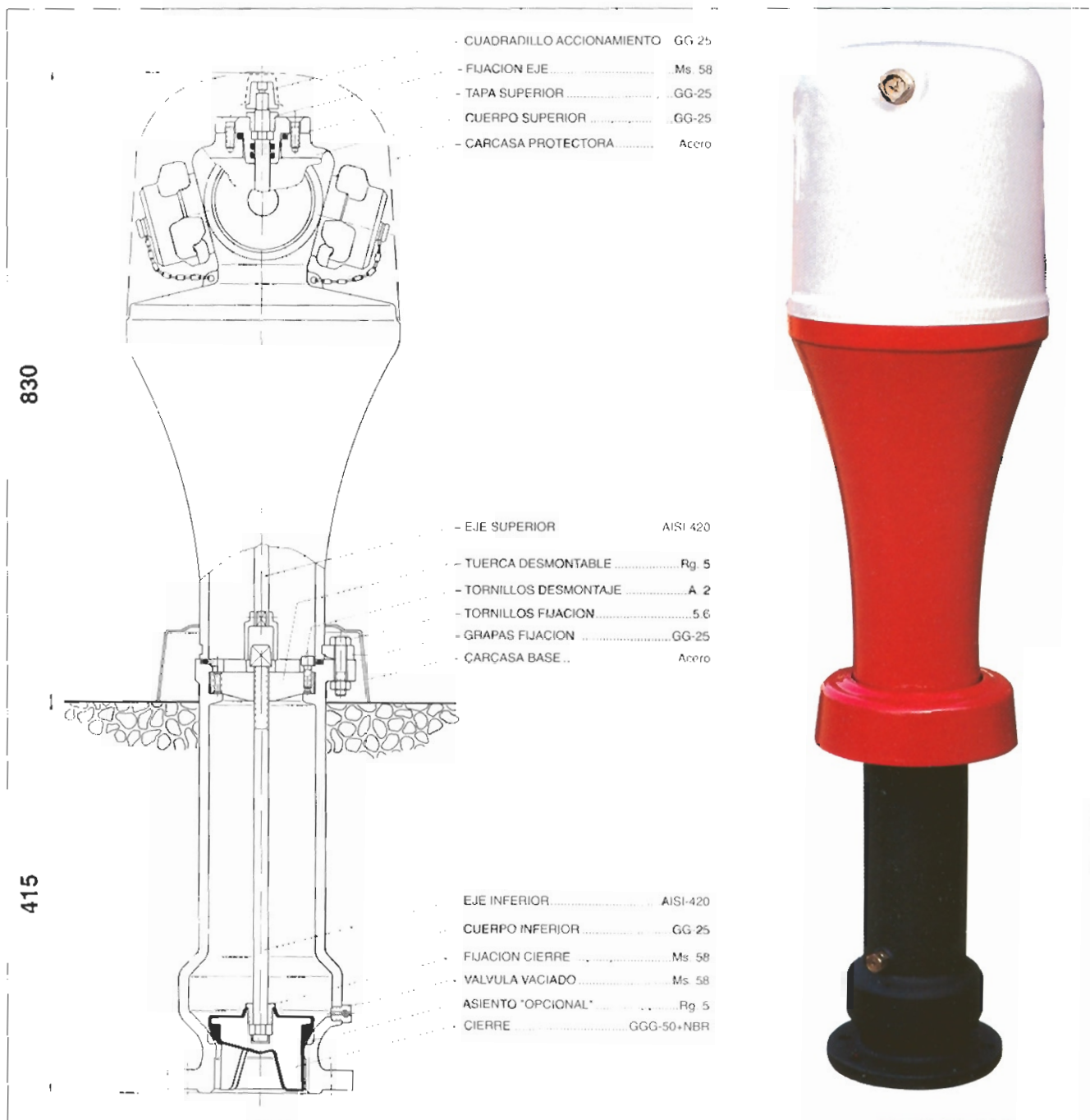

Hidrante de superficie diseñado para recibir desde su vertical a una carcasa protectora de racores, sin pieza móvil alguna ensamblada al cuerpo.

La carcasa protectora ensambla perfectamente en el cuerpo superior para ofrecer un conjunto sólido y fuerte y dispone de un cuadradillo 30□ (standard) para acerrojar dicha carcasa.

GALERNA CD-S

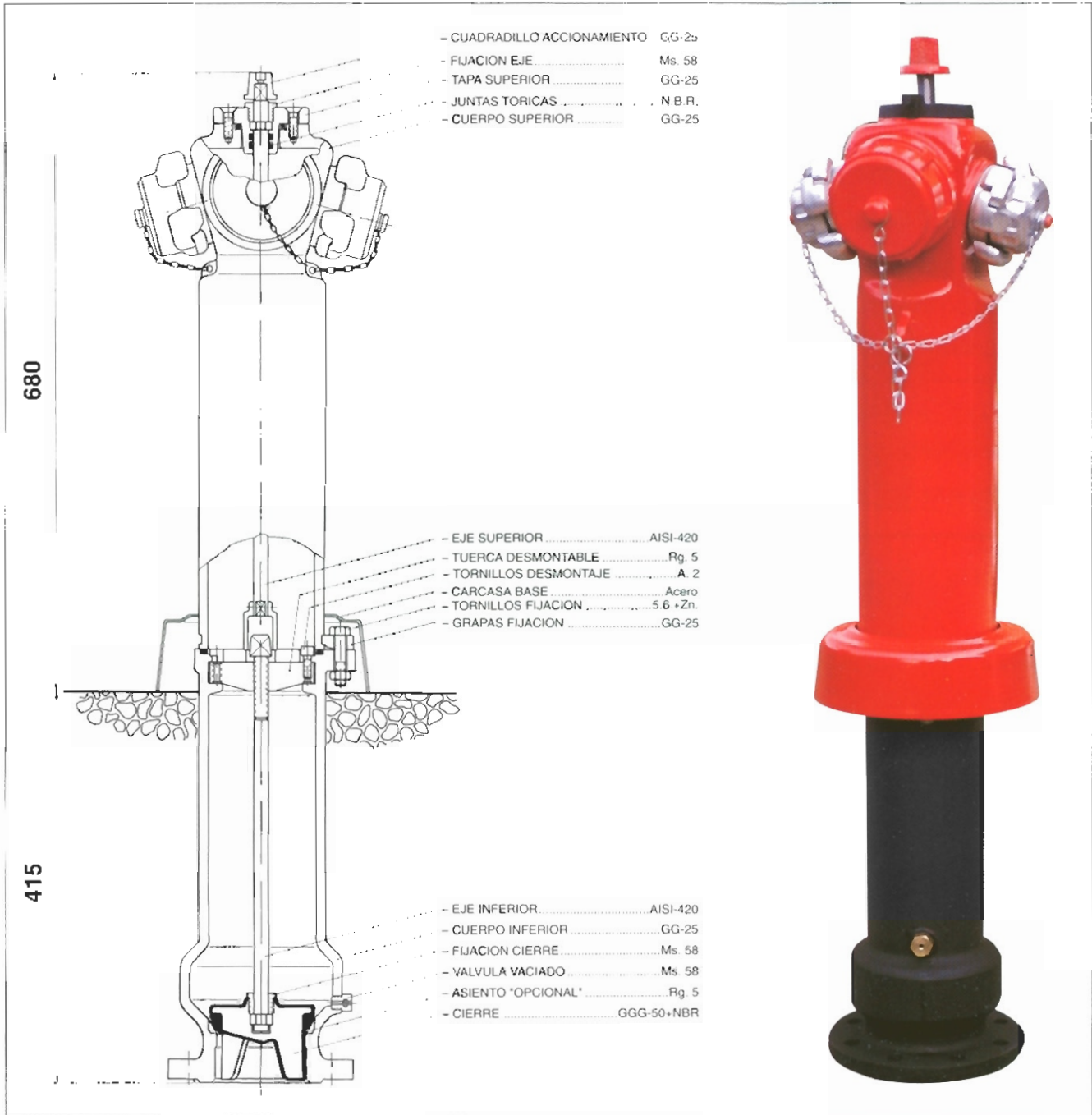

Hidrante de superficie diseñado con un cuerpo superior en forma cilíndrica alargada, preparada para alojar en su parte superior a los racores de enlace. Si ulteriormente a la compra o montaje del mismo se desea reemplazarlo por un GALERNA CD (con carcasa) es suficiente con cambiar solamente el cuerpo superior permaneciendo el mismo cuerpo inferior.

CUERPO SUPERIOR

– RACORES INCLINADOS = 15°
respecto de la horizontal para facilitar las labores de conexión o enlace con las mangueras, evitando caídas bruscas.

– GIRO DE 360° para facilitar el posicionamiento (u orientación) requerido del cuerpo en cualquier posición, después de su instalación.

Con aflojar los 4 tornillos de las 2 grapas de fijación, el cuerpo queda totalmente libre para su giro en cualquier posición.

– ANTICHOQUE. En caso de choque fortuito o impacto en el cuerpo superior, este se desprende de su unión con el cuerpo inferior y el obturador permanece cerrado. El eje superior sólo transmite el giro al eje inferior, pero no existe pieza de rotura alguna, por tanto es imposible que ambos ejes sufran daño alguno.

Las 2 grapas de fijación son los elementos más débiles de la unión y los únicos que parten en caso de choque.



CUERPO INFERIOR

– CUERPO INFERIOR. Construido en una sola pieza y preparado para alojar en su parte inferior al cierre u obturador y en su parte alta al cuerpo superior con sus correspondientes racores.

– CIERRE HERMETICO. El obturador desciende en sentido vertical para lograr la estanqueidad total y evitar fugas a través del cierre.

– ASIENTO OPCIONAL. Un casquillo de asiento de Bronce perfectamente encajado, como se indica, asegura aún mejor, la estanqueidad y por más tiempo.

– VACIADO AUTOMATICO. Una vez que el obturador ha descendido y hace cierre, la columna del hidrante se despresuriza y la válvula de vaciado automático, evacúa toda el agua del interior del hidrante.

En ningún caso hormigonar ó tapar dicha válvula.

– APERTURA PROGRESIVA. Inicialmente (las 4 primeras vueltas) el obturador abre muy lentamente evitando golpes de presión aguas abajo. Luego la apertura ya es proporcional a las vueltas de apertura y lo mismo en el cierre.

– SECCION LIBRE. Con el obturador completamente abierto es muy superior a la sección correspondiente al DN. Con lo cual, la pérdida de carga es mínima.

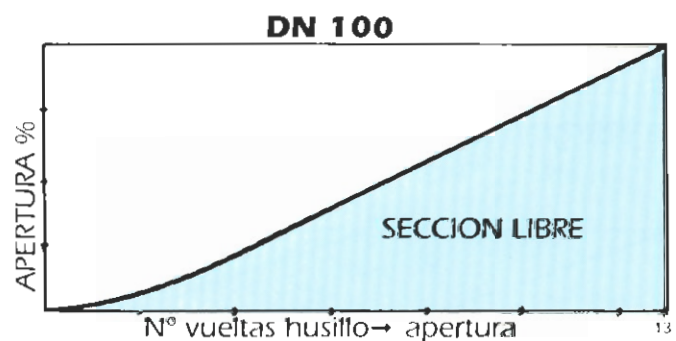
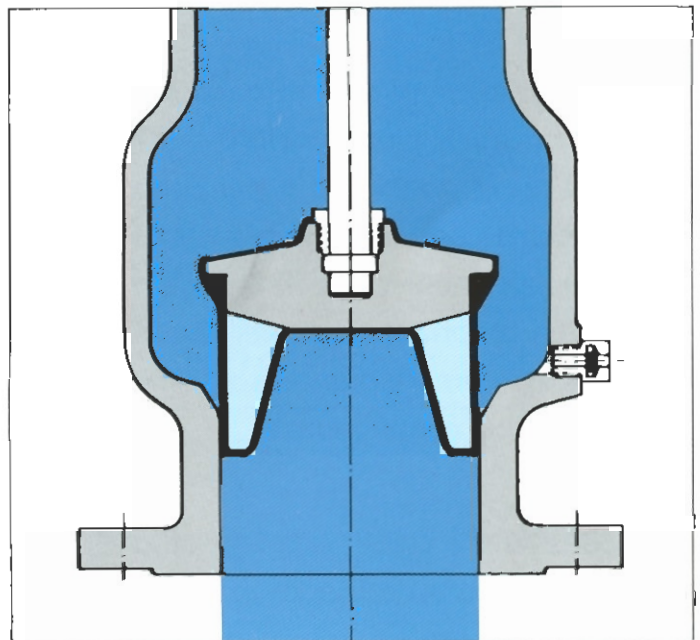
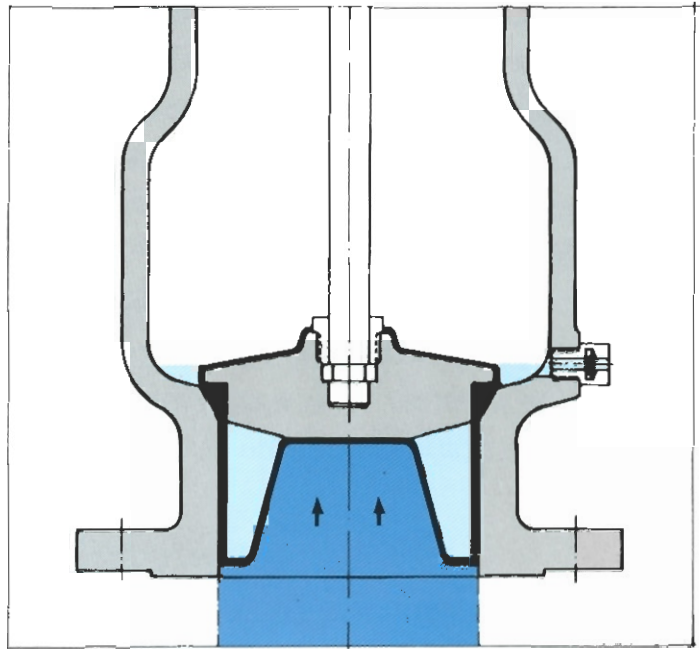

CIERRE DESMONTABLE

CIERRE DESMONTABLE. Una vez quitado el cuerpo superior (bien sea con carcasa como en la foto ó sin ella), se aflojan los dos tornillos tipo "allen" de la pieza donde van alojados (SOPORTE ROSCADO) y girando este 90° fácilmente a mano (bien a derechas ó izquierdas) ya se puede tirar del mismo hacia arriba y extraer todo el conjunto o módulo de obturación desde el interior.

Una vez extraído todo el conjunto, cualquier pieza de este, puede ser desmontada y reemplazada.

En la práctica, y con el paso del tiempo, la única pieza posible a ser sustituida es el obturador o cierre, ya que las demás partes están fabricadas con materiales nobles, y con un ligero engrase en la zona roscada del husillo es suficiente, siempre que el uso del hidrante sea muy continuado.

El obturador ó cierre, esta fabricado en una sola pieza de fundición nodular y enteramente recubierto de caucho nitrílico (NBR) mediante un proceso de vulcanizado en caliente con moldes debidamente conformados para tal fin para obtener una pieza sólida, robusta y de gran calidad.



SOPORTE ROSCADO

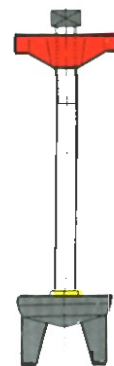

CONJUNTO DE OBTURACION



CARCASA PROTECTORA DE RACORES

CARCASA. Fabricada en una sola pieza de chapa (autoportante) que va encajada y guiada en su parte superior por el cuadradillo de accionamiento y en su parte inferior directamente sobre el cuerpo. De esta forma se evita que la carcasa quede mal ensamblada y mal instalada.

La fijación ó cerrojado de la misma se consigue girando a derechas unos 180° aproximadamente el cuadradillo de cierre; de esta forma la extracción o desmontaje de la carcasa es imposible sin una llave adecuada.

RECUBRIMIENTO. Especial con doble tratamiento y acabado final con pintura de POLIURETANO para asegurar un estado perfecto durante largo tiempo.

STANDARD = CARCASA BLANCA

OPCIONAL = CARCASA ROJA

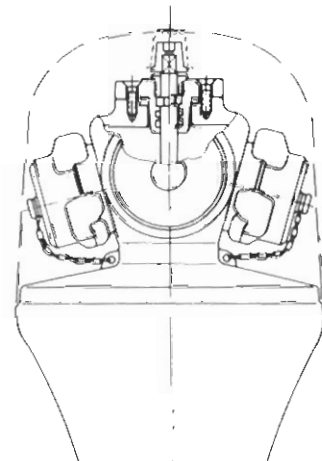

CARACTERISTICAS TECNICAS

DISPOSICIONES STANDARD		DN 80	DN 100	DN 150
1 SALIDA CENTRAL		Racor 70 + Tapón (UNE 23400)	Opcional S/provincia	- STORZ - RACOR BOMBERO - RACOR BARCELONA
	2 SALIDAS LATERALES	Racor 45 + Tapón (UNE 23400)	Racor 70 + Tapón (UNE 23400)	
PRUEBA HIDRAULICA		- Obturador abierto= 25 bars. - Obturador cerrado= 20 bars. Nota: Estas pruebas se realizan al 100% de la producción		
PAR DE CIERRE Kg. m (a 16 bar)		5 kg. m	6 kg. m	10 kg. m
BRIDAS CONEXION DIN		DN 80 - PN 16	DN 100 - PN 16	DN 150 - PN 16
PESO Kg.	CD	63	66	89
	CD-S	55	58	—

- TOMA RECTA = ENTRADA VERTICAL =

Para entrada horizontal, instalar el hidrante sobre un codo con pase de asentamiento C9-100.

- REVERSIBILIDAD. Si ha instalado un GALERNA CD-S y se quiere transformar en GALERNA CD (o viceversa) es suficiente con cambiar solamente el cuerpo superior permaneciendo común el cuerpo inferior.

- ACCIONAMIENTO. El accionamiento tanto del hidrante como de la carcasa se efectúa mediante cuadradillo de 30°.

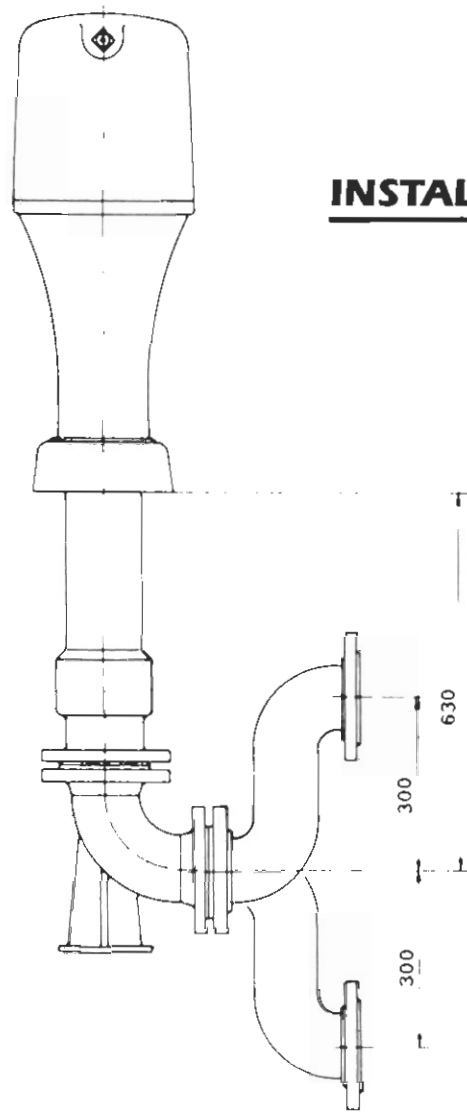

VALVULAS IRVA, S.L.
Pol. Industrial Erletxe
Plataforma C-2, Nave 3
48960 GALDACANO (Vizcaya)
Telfs. (94) 457 15 96 - 457 16 02
Fax (94) 457 14 61



IRUA Tech Ind.

Hidrantes de superficie

modelo IZARO

s/UNE 14.384



CE 0099/CPR/A40/0076



Modelo Izaro (IZR)

s/ UNE 14.384

Con fanal de protección de racores

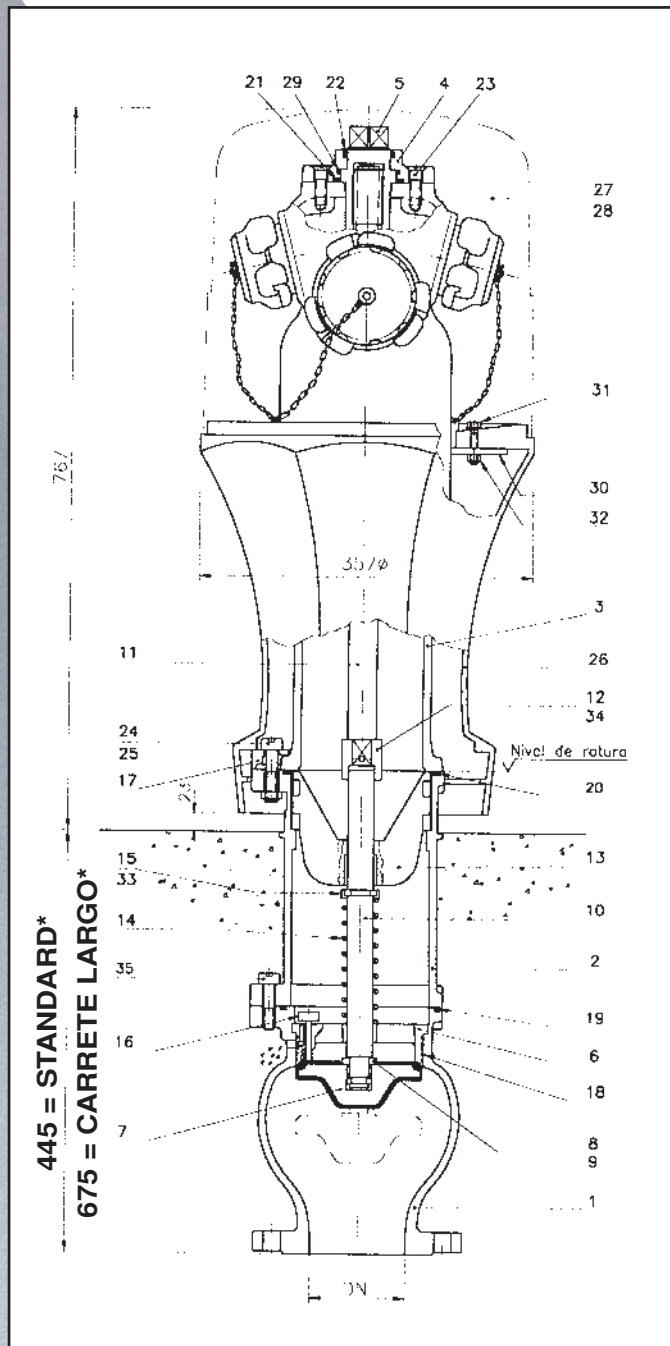

445 = STANDARD*
675 = CARRETE LARGO*



* Las cotas entre el nivel de tierra y la brida de entrada son válidas para DN80 y DN100

LISTA DE MATERIALES (IZR)

1- CUERPO INFERIOR.....	GG-20	19- JUNTA TORICA	NBR
2- CUERPO INTERMEDIO	GG-20	20- JUNTA TORICA	NBR
3- CUERPO SUPERIOR.....	GG-20	21- JUNTA TORICA	NBR
4- TAPA CUERPO.....	GGG-50	22- RASCADOR	NBR
5- CUADRADILLO ACCIONAMIENTO	LATON	23- TORNILLOS	10.9 + Zn.
6- ASIENTO	BRONCE Rg.5	24- TORNILLOS	8.8 + Zn.
7- CONJUNTO CIERRE	GGG-50 + NBR	25- TUERCAS	5.6 + Zn.
8- TORNILLO CIERRE	LATON	26- PROTECTOR HIDRANTE.....	GG-20
9- ARANDELA PARTIDA.....	LATON	27- CARCASA PROTECTORA	FIBRA-POLIESTER
10- EJE INFERIOR.....	A-304	28- CERRADURA.....	LATON + ACERO
11- EJE SUPERIOR.....	A-304	29- JUNTA TORICA	NBR
12- CUBO ACCIONAMIENTO	GGG-50	30- PLETINA SUJECCION	A-2
13- SOPORTE EJE.....	GGG-50	31- TORNILLOS	A-2
14- MUELLE	A-302	32- TUERCA.....	A-2
15- ARANDELA PARTIDA.....	LATON	33- FIJACION ARANDELA	LATON
16- PURGADOR CIERRE	LATON + NBR	34- PASADOR	A-2
17- GRAPA FIJACION	GG-20	35- TORNILLOS	8.8 + Zn.
18- JUNTA TORICA	NBR		

Modelo Izaro (IZS)

s/ UNE 14.384

Sin fanal de protección de racores

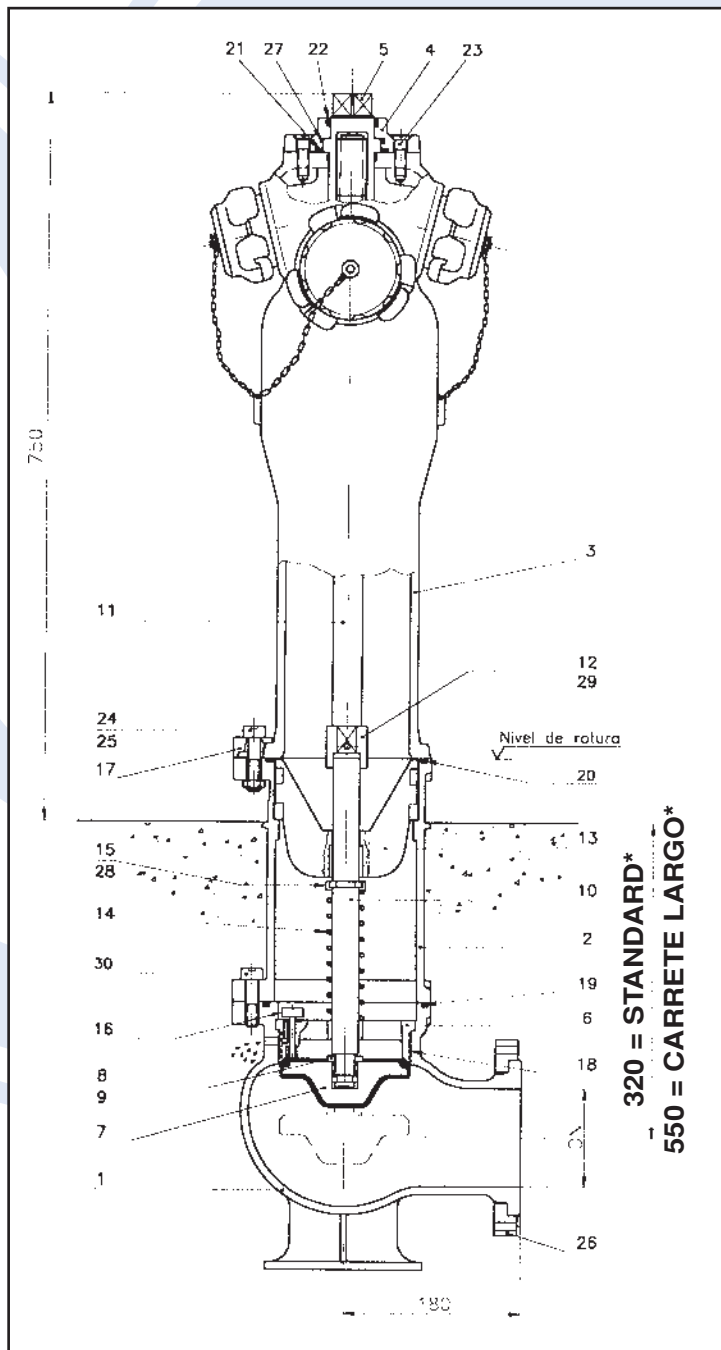

AENOR



Producto
Certificado

* Las cotas entre el nivel de tierra y el eje de conexión son válidas para DN80 y DN100

LISTA DE MATERIALES (IZS)

1- CUERPO INFERIOR.....	GG-20	19- JUNTA TORICA	NBR
2- CUERPO INTERMEDIO.....	GG-20	20- JUNTA TORICA	NBR
3- CUERPO SUPERIOR.....	GG-20	21- JUNTA TORICA	NBR
4- TAPA CUERPO.....	GGG-50	22- RASCADOR.....	NBR
5- CUADRADILLO ACCIONAMIENTO	LATON	23- TORNILLOS.....	10.9 + Zn.
6- ASIENTO BRONCE.....	Rg.5	24- TORNILLOS.....	8.8 + Zn.
7- CONJUNTO CIERRE.....	GGG-50 + NBR	25- TUERCAS.....	5.6 + Zn.
8- TORNILLO CIERRE.....	LATON	26- BRIDA LOCA	GG-20
9- ARANDELA PARTIDA.....	LATON	27- JUNTA TORICA	NBR
10- EJE INFERIOR.....	A-304	28- FIJACION ARANDELA	LATON
11- EJE SUPERIOR.....	A-304	29- PASADOR.....	A-2
12- CUBO ACCIONAMIENTO	GGG-50	30- TORNILLOS.....	8.8 + Zn.
13- SOPORTE EJE.....	GGG-50		
14- MUELLE	A-302		
15- ARANDELA PARTIDA.....	LATON		
16- PURGADOR CIERRE	LATON + NBR		
17- GRAPA FIJACION	GG-20		
18- JUNTA TORICA	NBR		

Cuerpo superior

RACORES INCLINADOS 14° respecto a la horizontal para facilitar la conexión con las mangueras.

GIRO DE 360° para facilitar el posicionamiento requerido del cuerpo después de su instalación.
Con aflojar los cuatro tornillos de las grapas de fijación, el cuerpo queda totalmente libre para su giro.

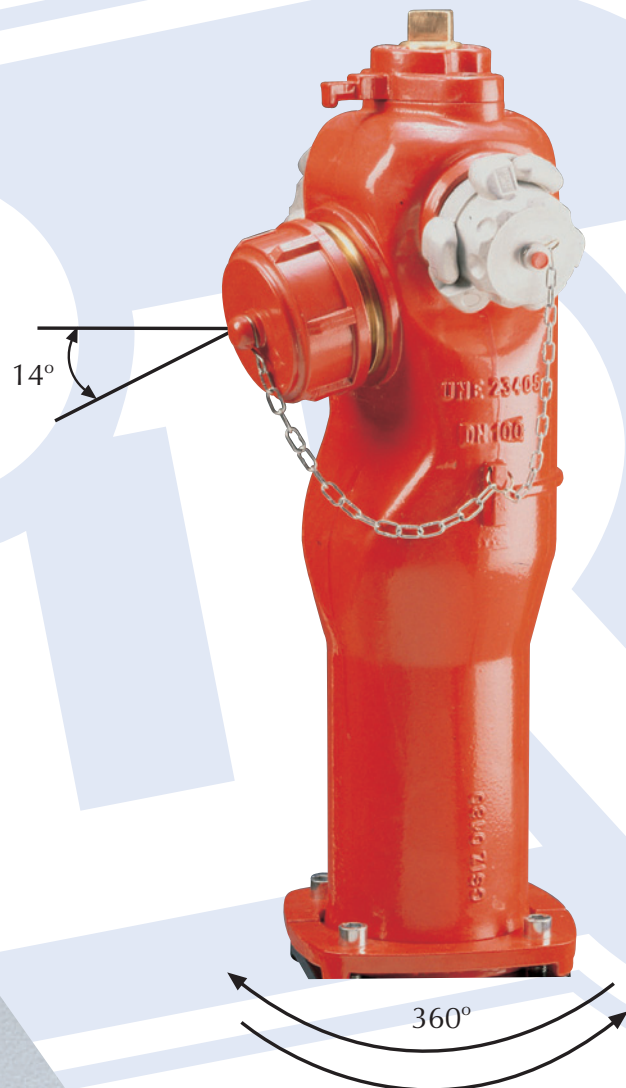
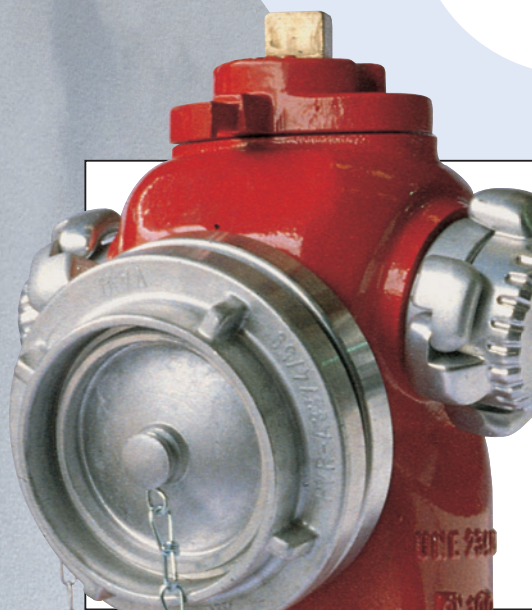

Sistema de accionamiento

El sistema de accionamiento de hidrante se encuentra totalmente protegido de los agentes atmosféricos (lluvia, polvo, etc...) para conseguir un correcto funcionamiento con el paso del tiempo.

Con doble sistema de estanqueidad al exterior:

1º Junta tórica

2º Retén de estanqueidad bidireccional desde el interior

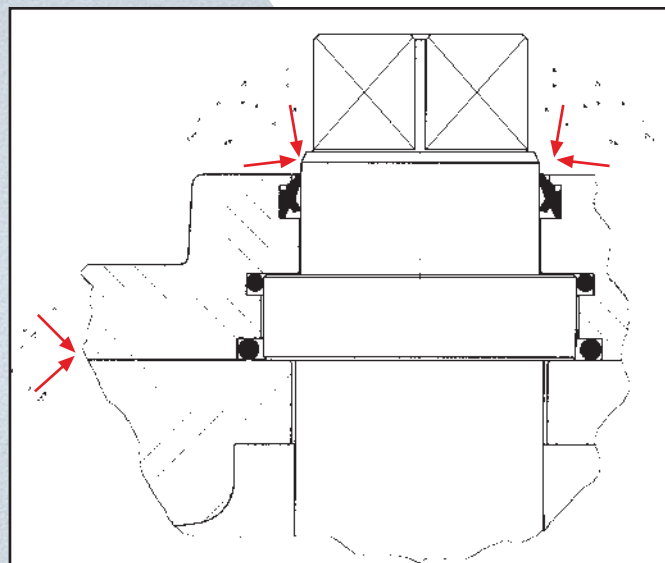

Antichoque

En caso de choque fortuito o impacto en el cuerpo superior, este se desprende de su unión con el cuerpo intermedio permaneciendo cerrado el obturador o disco de cierre.

Es imposible que los ejes del hidrante sufran deterioro alguno, ya que el superior sólo transmite un esfuerzo vertical al inferior para abrir el paso del agua.

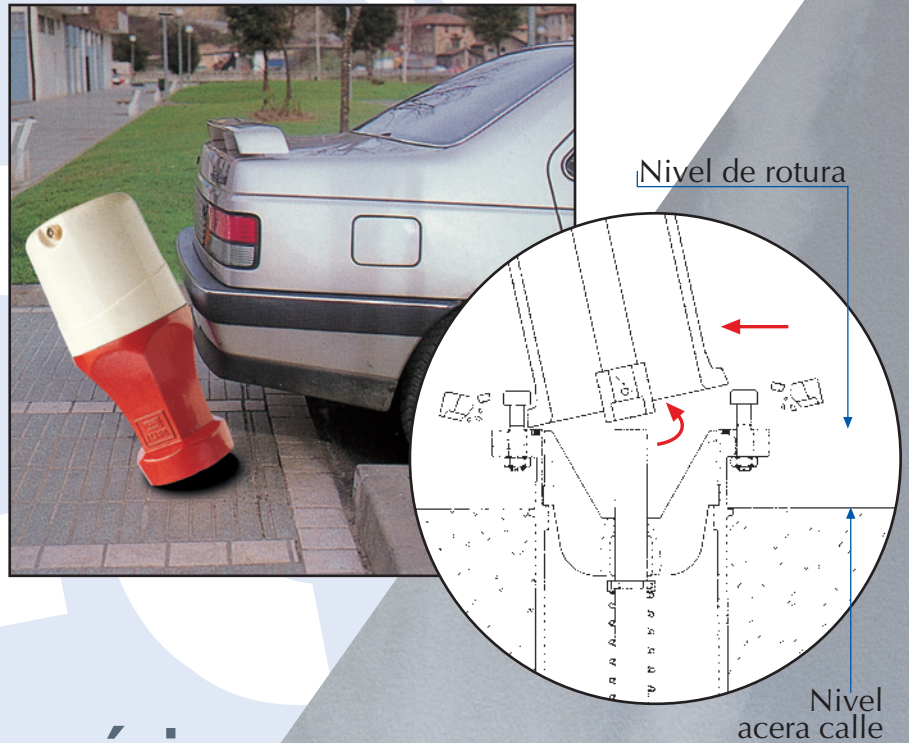

Seguro de apriete máximo

El obturador hace estanqueidad contra el asiento por el esfuerzo de la propia presión de entrada y cuando dicha presión no existe, un muelle de acero inoxidable lo mantiene siempre hacia arriba (posición cerrada). Además, al no estar unidos los ejes en la zona de rotura, el par de apriete, por fuerte que sea, nunca provocará un esfuerzo añadido al disco de obturación.

Sistema antihielo

Al cerrar el hidrante, el obturador establece contacto con la válvula de vaciado abriendo ésta el paso del agua desde el interior del hidrante al agujero de drenaje. Nada más comenzar a abrir el hidrante, la válvula de vaciado cierra totalmente a cualquier presión.

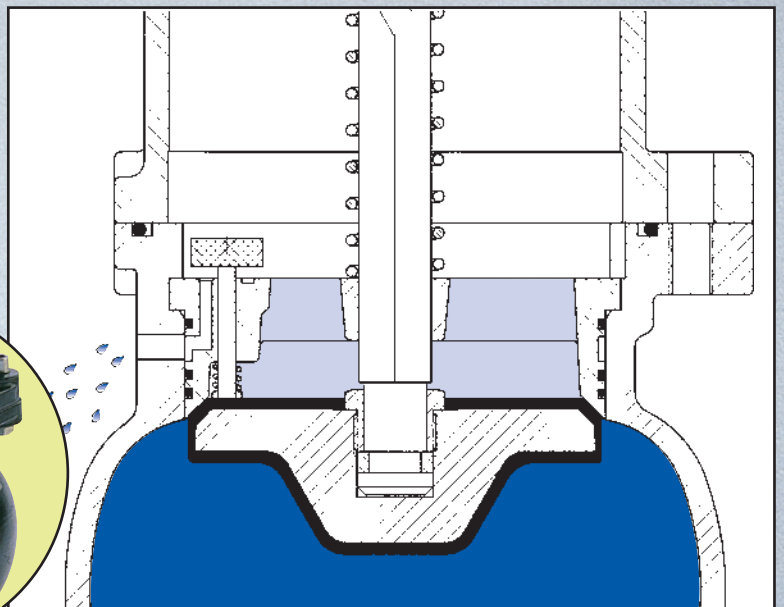
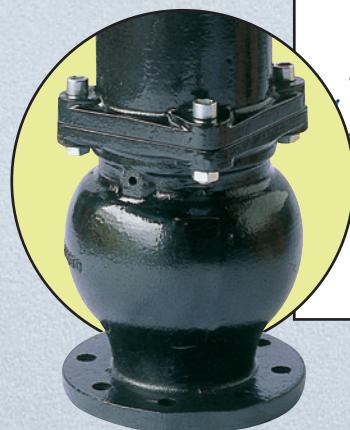

Fanal de protección modular



El hidrante se podrá suministrar con un fanal de protección que cubrirá totalmente su parte superior, ocultando su racores.

El fanal consta de dos piezas, una superior de material plástico no deformable de gran resistencia, equipada con cerradura y cuadradillo de accionamiento normalizado de 30x30 mm., y otra inferior de hierro fundido fijada con dos tornillos al cuerpo.

El desmontaje de la parte superior se hace de un modo sencillo y permitirá el acceso a los racores.

NOTA: En caso de disponer ya de un Hidrante Izaro sin fanal de protección, se podrán suministrar los dos elementos de que consta e incorporarlos con facilidad al conjunto.

Recubrimiento

Fruto de nuestra experiencia, hemos desarrollado un sistema de altas prestaciones para el pintado de piezas que garantiza una alta calidad final del recubrimiento, tanto en su aspecto como en su resistencia y durabilidad. Se lleva a cabo un control automatizado de todas las hornadas así como ensayos continuos sobre piezas pintadas.

El recubrimiento standard aplicado a los hidrantes de columna es polvo poliéster que asegura una protección máxima a los agentes externos, principalmente a la decoloración por luz solar. Todos nuestros hidrantes se suministran con un espesor de capa mínimo de 120 micras.

Válvulas Irua está a disposición de sus clientes para adecuar las características del recubrimiento a las necesidades particulares de cada caso.

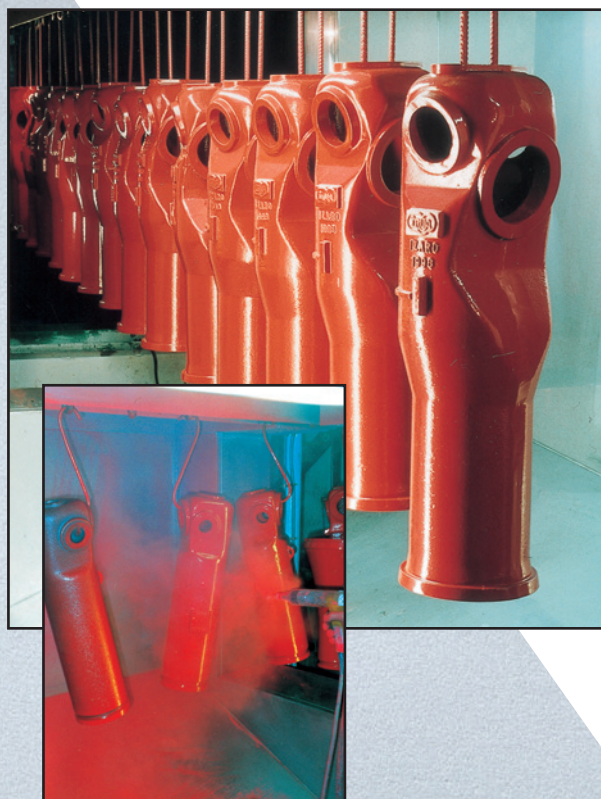

Conjunto de cierre fácilmente desmontable y extraíble

Sin necesidad de útiles especiales ni de desmontaje de los cuerpos intermedio e inferior de su posición.

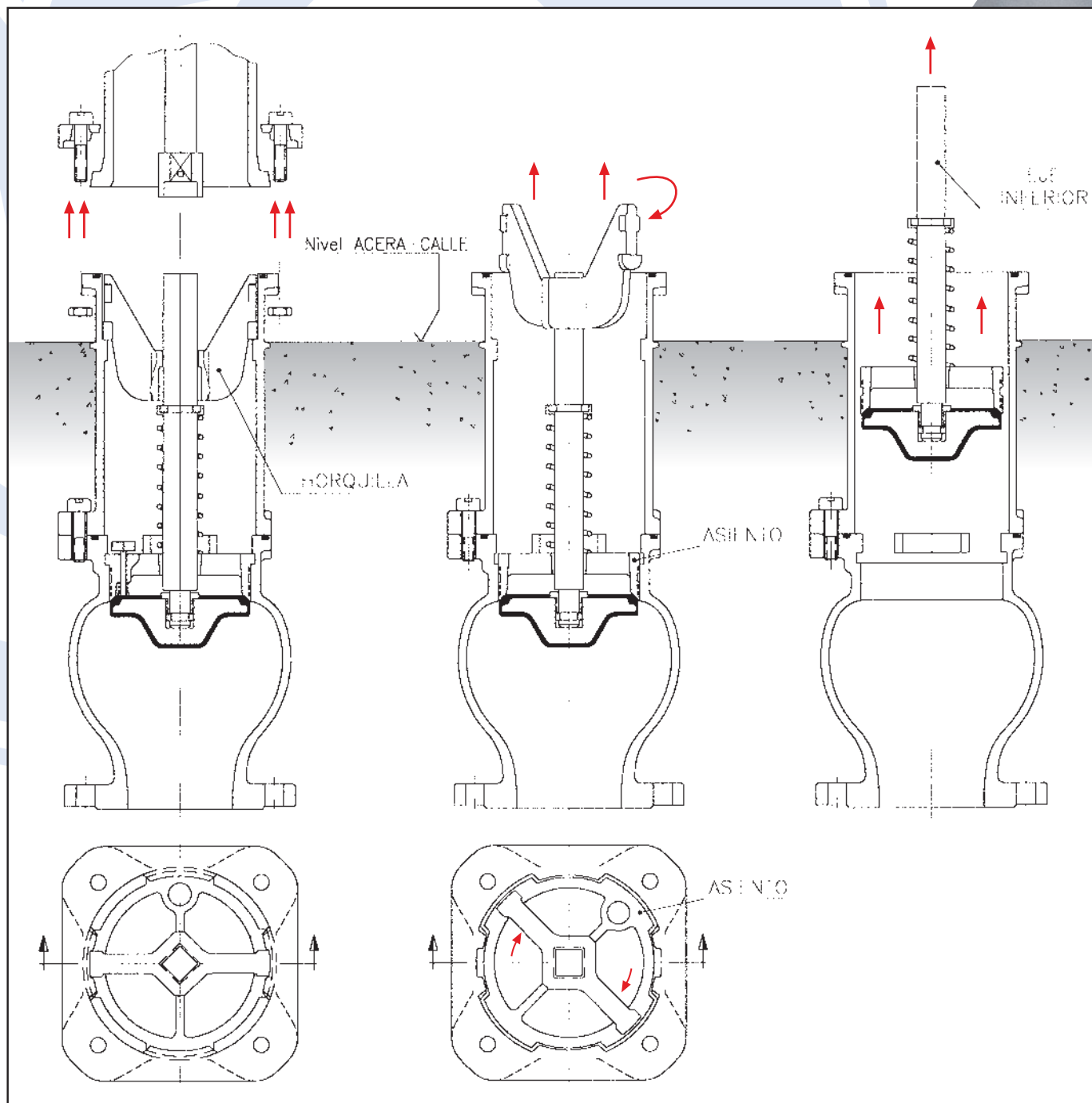

1 Desmontar el cuerpo superior del intermedio.

2 Extraer la horquilla hacia arriba dejándola libre del cuerpo intermedio. Con la misma horquilla o una llave de $\varnothing 20$, girar el eje inferior 45° a izquierda o derecha, para que queden libres las 4 pestañas del asiento.

3 Tirar del eje inferior hacia arriba para extraer todo el sistema de obturación en un solo conjunto.

DIFERENTES OPCIONES DISPONIBLES

DN ENTRADA	CONEXIÓN	BOCAS DE SALIDA STANDARD		FIGURA	
				Con FANAL	Sin FANAL
80	Vertical	2x45 mm. 1x70 mm.	Barc. UNE 23.400	IZR080	IZS080
80	Horizontal	2x45 mm. 1x70 mm.	Barc. UNE 23.400	IZR080/C	IZS080/C
100	Vertical	2x70 mm. 1x100 mm.	Barc. UNE 23.400	IZR100BA	IZS100BA
			Barc. UNE 23.400	IZR100BO	IZS100BO
			Bombero UNE 23.400 Storz	IZR100ST	IZS100ST
100	Horizontal	2x70 mm. 1x100 mm.	Barc. UNE 23.400	IZR100BA/C	IZS100BA/C
			Barc. UNE 23.400	IZR100BO/C	IZS100BO/C
			Bombero UNE 23.400 Storz	IZR100ST/C	IZS100ST/C

- ⇒ FANAL: Carcasa protectora de racores.
- ⇒ Distancias entre el nivel de la acera y el eje de conexión (ver páginas 2 y 3):
 - Standard: 445 mm. para conexión vertical y 320 mm. para conexión horizontal.
 - Opcional: 675 mm. para conexión vertical y 550 mm. para conexión horizontal. Para especificar esta opción, añadir "/L" al final de las figuras citadas arriba.
- ⇒ Consultar a fábrica para hidrantes con entrada DN150.
- ⇒ Consultar a fábrica para cualquier variación sobre las diferentes posibilidades indicadas en el cuadro.



Solicite información sobre otros productos de IRUA



IRUA Tech Industries, S.L.
 Pol. Ind. Erletxe, C-2, Nave 3
 48960 Galdácano (Vizcaya)
 Tel.: +34 94 4571596 / Fax: +34 94 4571461
irua@irua.es www.irua.es



ISO 9001:2008

